



BAUGERÄTE/
WERKZEUGE

eberlehaald[®]

Die Service-Marke für den Bau

CANYCOM



Kettendumper

hervorragende Leistung
unter extremen Bedingungen

S160 auf Seite 5



SC30 – ELEKTRISCHER MINI-KIPPER



SC30 Elektrischer Mini-Kipper

Batteriebetrieben und ohne Emissionen. Die Kippmulde ermöglicht den einfachen Transport von losem Material. Nach der Arbeit lässt dieser sich leicht reinigen. Für Innen und Außen geeignet.

Technische Daten	SC30
Einsatzgewicht (kg)	220
Max. Nutzlast (kg)	300
Gesamtmaße (mm)	2.140 x 740 x 1.065
Gesamtmaße Ladekörper (mm)	1.245 x 730 x 420
Bodenabstand Ladekörper (mm)	415
Max. Zuladung (kN / kg)	2,94 / 300
Motortyp	Honda GXE 2.0H
Motorleistung (kW / PS)	1,8 / 2,4
Antrieb	Canycorn Nagara
Kippsystem	hydraulisch
Kipprichtung	vorwärts
Kippwinkel (°)	90
Max. Steigung (un-/beladen) (°)	25 / 15
Min. Wenderadius (mm)	1.200
Min. Bodenfreiheit (mm)	90
Kupplungsstern	Riemenspannung
Bremssystem	innenliegend
Lenksystem	Klauenkupplung
Raupenbreite (mm)	180
Spurweite (mm)	495
Kontaktfläche Raupe (mm)	740
Bodendruck (un-/beladen) (kgf / cm ²)	0,18 / 0,33

8.850,-

Art.-Nr. 5200784

20 Grad
(ungeladen)

Sicherheitseinrichtungen:

- › Not-Aus-Schalter
- › innen liegende Expansionsbremse

 Garten- und
Landschaftsbau

 Abbruch und
Sanierung

Hoch- und Tiefbau

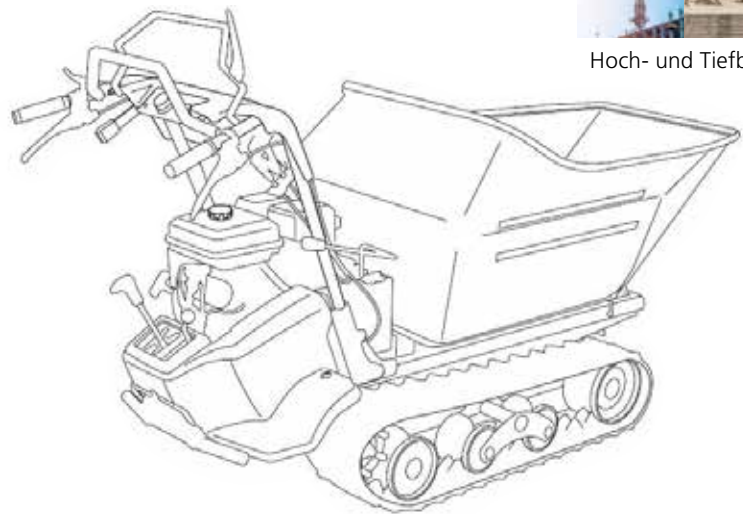

HONDA
eGX
ELECTRIC POWER
EASY-ECO-ENDURING



Dauerbetrieb

50 Minuten*



Ladezeit

 80%: 60 Minuten
100%: 90 Minuten

* Die Arbeitszeit variiert je nach Baustelle und Maschinen- Betriebsbedingungen





SC75 – AUCH MIT KUNSTSTOFFMULDE



SC75 Gummiketten, mit Stahlmulde

Einfache Bedienung, geringe Wartungskosten und hohe Kapitalrendite. Transportiert Beton problemlos über unebenes Gelände und verursacht dabei nur minimale Auswirkungen auf die Bodenoberfläche. Hochleistungsgummiketten bieten eine ausgewogene Gewichtsverteilung, um problemlos über nassen, schlammigen Boden, unebenes Gelände sowie Sand und Kies zu fahren. Der SC75 übertrifft in puncto Effizienz und Manövrierfähigkeit.

Technische Daten	SC75
Einsatzgewicht, gerade Entleerung (kg)	690
Einsatzgewicht, schwenkbares Deck (kg)	740
Max. Nutzlast (kg)	998
Gesamtmaße, gerade Entleerung (mm)	2.692 x 889 x 1.372
Gesamtmaße, schwenkbares Deck (mm)	2.743 x 889 x 1.372
Geschwindigkeit (mph)	0–6
Max. Geschwindigkeit, vorwärts (mph)	6
Max. Geschwindigkeit, rückwärts (mph)	4
Motormodell	Yamaha- oder Honda-Benzinmotor
Motortyp (cm ³)	690
Übertragung	hydrostatisch
Kippsystem	hydraulisch
Entladerichtung	1-Wege-Dump

14.950,-

Art.-Nr. 5200785

Mit Kunststoffmulde:
14.250,-

Art.-Nr. 5200789

Vorteile:

- › meistert extremste Bedingungen
- › geringerer Bodendruck durch das Kettenfahrwerk
- › ruhige Fahrt
- › geringere Wartungskosten durch Sea-Saw-Fahrwerk



Zusätzliche Optionen verfügbar:

- › Betonwagen mit 180° schwenkbarem Deck

Merkmale:

- › hydrostatischer Antrieb
- › robuste Gummiketten

 Einfaches
Bedienfeld

Kippmulde



90° Kippwinkel

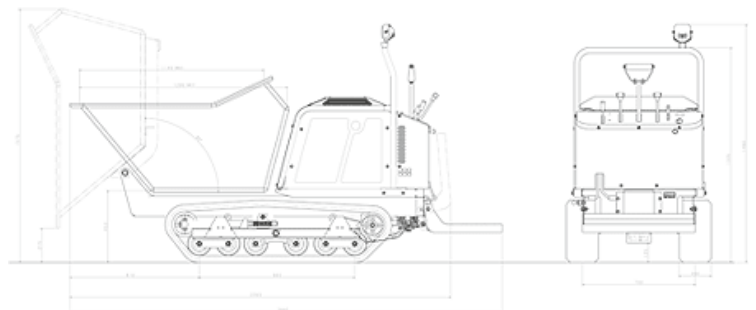

Maximale Leistung bei:

- › nassen und schlammigen Bodenbedingungen
- › rauem, unebenen Gelände
- › losem Sand und Kies



S120



Garten- und
Landschaftsbau



Gebäudesanierung

S120

Kompakter Kettendumper mit Dreh-, Kippmulde.
Die robuste Gummikette und das Rollensystem sorgt für eine komfortable Fahrt und reduziert die Auswirkung auf den Boden durch eine ausgeglichene Gewichtsverteilung. Einfacher Zugang auf engen Baustellen.

Technische Daten	S120
Einsatzgewicht (kg)	1.200
Motorleistung (kW / PS)	13,2 / 17,9
Motortyp	Kubota Diesel D1105-E3B
Ladevolumen (m ³)	0,74
Max. Nutzlast (kg)	1.600
Abgasstufe	Tief 4
Gesamtmaße (mm)	2.940 x 1.150 x 2.385
Spurweite der Kette (mm)	840
Kettenlänge (mm)	1.195
Maß der Mulde (mm)	1.475 x 1.010 x 550
Muldenvolumen (gestrichen) (m ³)	0,60
Muldenvolumen (gehäuft) (m ³)	0,74
Max. Auskippwinkel (°)	90
Max. Fahrgeschwindigkeit (km/h)	7,0
Max. Steigfähigkeit (°)	25
Wenderadius (m)	ca. 3,20
Tankinhalt (l)	15

17.900,-

Art.-Nr. 5200786



Ergonomische Sitzposition



Großer Fußraum an engen Stellen,
trotz der hohen Ladekapazität



Alle Steuerhebel sind
leicht zu erreichen



Klappbarer Überrollschutz
für Transport und Baustellen
mit begrenzter Höhe



Weit öffnende Abdeckungen
für einen einfachen Wartungszugang



Batterieschalter





S160



Hochbau

Tief- und
Straßenbau

S160

Kompakter Kettendumper mit Dreh-, Kippmulde. Konzipiert für hervorragende Leistung und Manövrierfähigkeit. Die schmale Arbeitsbreite erlaubt das Arbeiten an engen Stellen, trotz der hohen Ladekapazität.

Technische Daten	S160
Einsatzgewicht (kg)	1.400
Motorleistung (kW / PS)	16.1 kW / 21.9 PS
Motortyp	Kubota Diesel D1105-E4B
Ladevolumen (m ³)	0,74
Max. Nutzlast (kg)	1.600
Abgasstufe	Tief 4
Gesamtmaße (mm)	2.940 x 1.150 x 2.385
Spurweite der Kette (mm)	840
Kettenlänge (mm)	1.195
Maß der Mulde (mm)	1.475 x 1.010 x 550
Muldenvolumen (gestrichen) (m ³)	0,60
Muldenvolumen (gehäuft) (m ³)	0,74
Max. Auskippwinkel (°)	90
Max. Fahrgeschwindigkeit (km/h)	7,0
Max. Steigfähigkeit (°)	25
Wenderadius (m)	ca. 3,20
Tankinhalt (l)	22

21.500,-

Art.-Nr. 5200787



Langlebige Ketten

Die Laufrollen des Fahrwerkes sorgen für einen ruhigen Fahrkomfort, auch in schwierigem Gelände.



Schwenkbare Mulde

Die schwenkbare Mulde des S160 kann sich um 180 Grad drehen und sich in jedem beliebigen Winkel stoppen lassen. Dies ermöglicht ein sehr flexibles Be- und Entladen.



S300J

S300J

Produktion steigern. Der S300J ist die optimale Mischung aus Wirtschaftlichkeit und Leistung. Durch das hydrostatische Getriebesystem mit 2 Pumpen bietet er eine feinfühligere Steuerung. Ebenso ein sanftes Anfahren des Dumpers.

Technische Daten	S300J
Einsatzgewicht (kg)	2.790
Motorleistung bei 2.800 U/min (kW / PS)	34 kW / 46 PS
Motortyp	Kubota V2403 mit Dieselpartikelfilter
Motorkühlung	wassergekühlt
Kraftstoff	Diesel
Bodenfreiheit (mm)	285
Max. Fahrgeschwindigkeit (km/h)	11
Max. Nutzlast (kg)	3.000
Start	Elektrostart mit Schlüssel
Gesamtmaße (mm)	3.675 x 1.620 x 2.370
Breite ohne Lader / mit Lader (mm)	1.620 / 1.720
Höhe / Höhe inkl. Rotorlichter (mm)	2.370 / 2.490
Gleiskontakt mit dem Boden, Länge (mm)	1.960
Volumen Grobmessungen im Flachbett (l)	1.500
Volumen durchgestrichene Messungen im Flachbett (l)	1.130
Tankinhalt (l)	60
Innenmaße der Platte (mm)	2.155 x 1.300 x 495

46.000,-

Art.-Nr. 5200788



Mit JOYSTICK

ROBUSTE BAUWEISE FÜR DIE EWIGKEIT!



Vorteile:

- › großer Komfort
- › feinfühligere Steuerung der Joysticks
- › hydraulische Joysticks mit guter Reaktion
- › sicheres Parken am Hang (25 Grad)





Hardox-Mulde

Die Ladefläche der Mulde besteht aus Hardox.



Sicherheitshebel

Durch Hochziehen des Sperrhebels werden die Antriebshebel deaktiviert.



Überrollschutz

LED-Leuchten vorne



Robuste Bauweise



Bedienfeld mit LCD-Monitor

Der LCD-Monitor stellt alle wichtigen Motorinformationen dar wie zum Beispiel die Kühlmitteltemperatur, den Kraftstoffstand und die Betriebsstunden.



Eco-Fahrmodus

Durch den Eco-Fahrmodus wird die Motorleistung auf 80% des Maximums reduziert.



180° drehbarer Fahrersitz

Durch den drehbaren Fahrersitz ermöglicht es einem ergonomisch vorwärts und rückwärts fahren zu können.



Einfacher Zugang zu Motorkomponenten

Aufgrund der wartungsfreundlichen Motorhaube ist der Zugang der täglichen Wartung gewährleistet.



Leistungsstarkes Fahrwerk

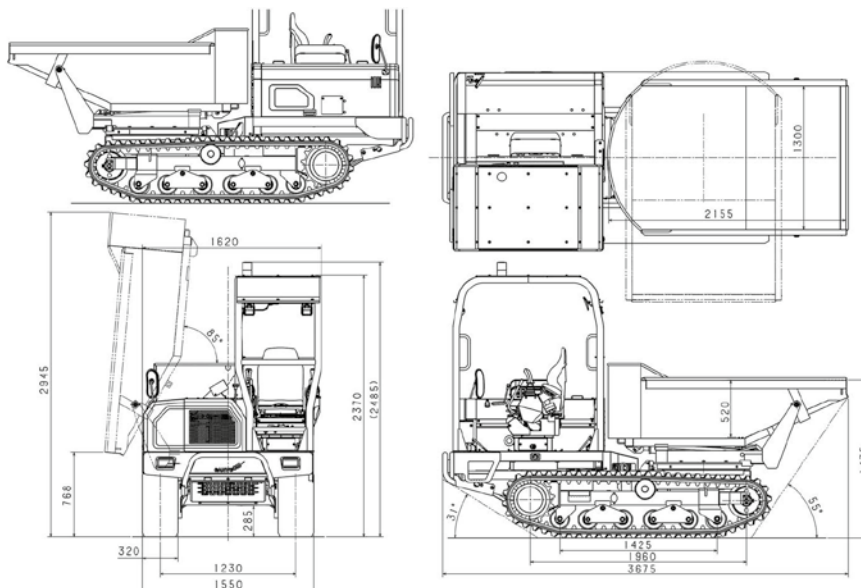



BAU-
MASCHINEN



BAUGERÄTE/
WERKZEUGE



SCHALUNGS-
ZUBEHÖR



SERVICE/
WERKSTATT



MIETPARK



ERSATZTEILE



AKADEMIE



EIGEN-
ENTWICKLUNG



FINANZIERUNG/
LEASING



GEBRAUCHT-
MASCHINEN

IMMER IN IHRER NÄHE

7x in Baden-Württemberg

- 1 77815 **Bühl**
Fridolin-Stiegler-Straße 11a
T. 07223 9810-0
ndl.buehl@eberle-hald.de
- 2 78652 **Deißenlingen**
Am Staatsbahnhof 7
T. 07425 3386-0
ndl.deisslingen@eberle-hald.de
- 3 88074 **Meckenbeuren**
Wiesentalstraße 35
T. 07542 9410-0
ndl.meckenbeuren@eberle-hald.de
- 4 72555 **Metzingen**
Gutenbergstraße 35
T. 07123 9231-0
ndl.metzingen@eberle-hald.de
- 5 79331 **Nimburg**
Zeppelinstraße 3
T. 07663 9309-0
ndl.nimburg@eberle-hald.de
- 6 73492 **Rainau**
Aalener Straße 71
T. 07361 55852-0
ndl.rainau-goldshoefe@eberle-hald.de
- 7 70188 **Stuttgart**
Ulmer Straße 61
T. 0711 48024-0
ndl.stuttgart@eberle-hald.de

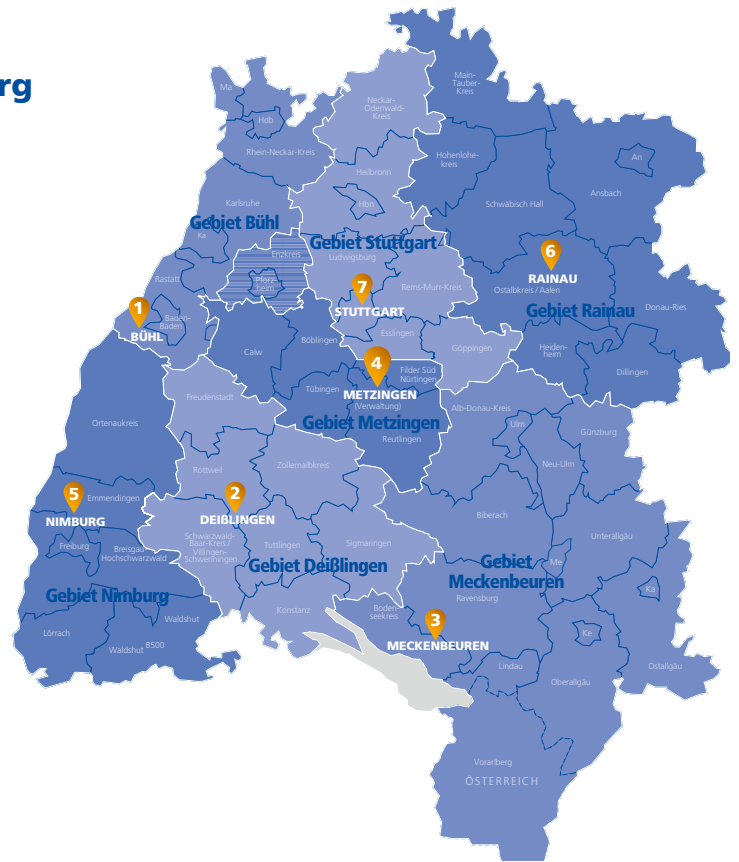

2x in Sachsen

- 8 01640 **Coswig**
Dresdner Straße 136
T. 03523 53679-0
ndl.coswig@eberle-hald.de
- 9 01723 **Kesselsdorf**
Inselallee 8
T. 0352 04667-0
ndl.kesselsdorf@eberle-hald.de



ATLAS
DRESDEN

eberle-hald®
Die Service-Marke für den Bau

Für Satzfehler keine Haftung. Farben und Bilder können vom Original abweichen. Abbildungen können optionale Sonderausstattungen zeigen. Angebote freibleibend solange Vorrat reicht. Alle Preise in Euro und pro Stück, falls nicht anders angegeben.

Folgen Sie uns auf:



© 2024 eberle-hald
Handel und Dienstleistungen
Metzingen GmbH

www.eberle-hald.de
info@eberle-hald.de

